

Справ. N 5ПМ.551.015 П-18

Инв. N подл. Подр. и дата 108391 03.02.15

5ПМ.551.015СБ

11.02.2016

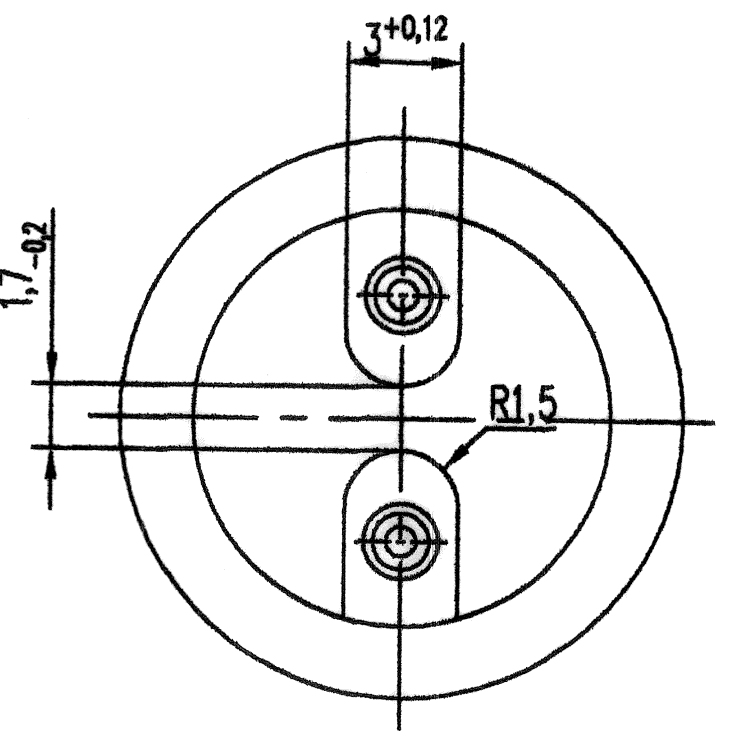
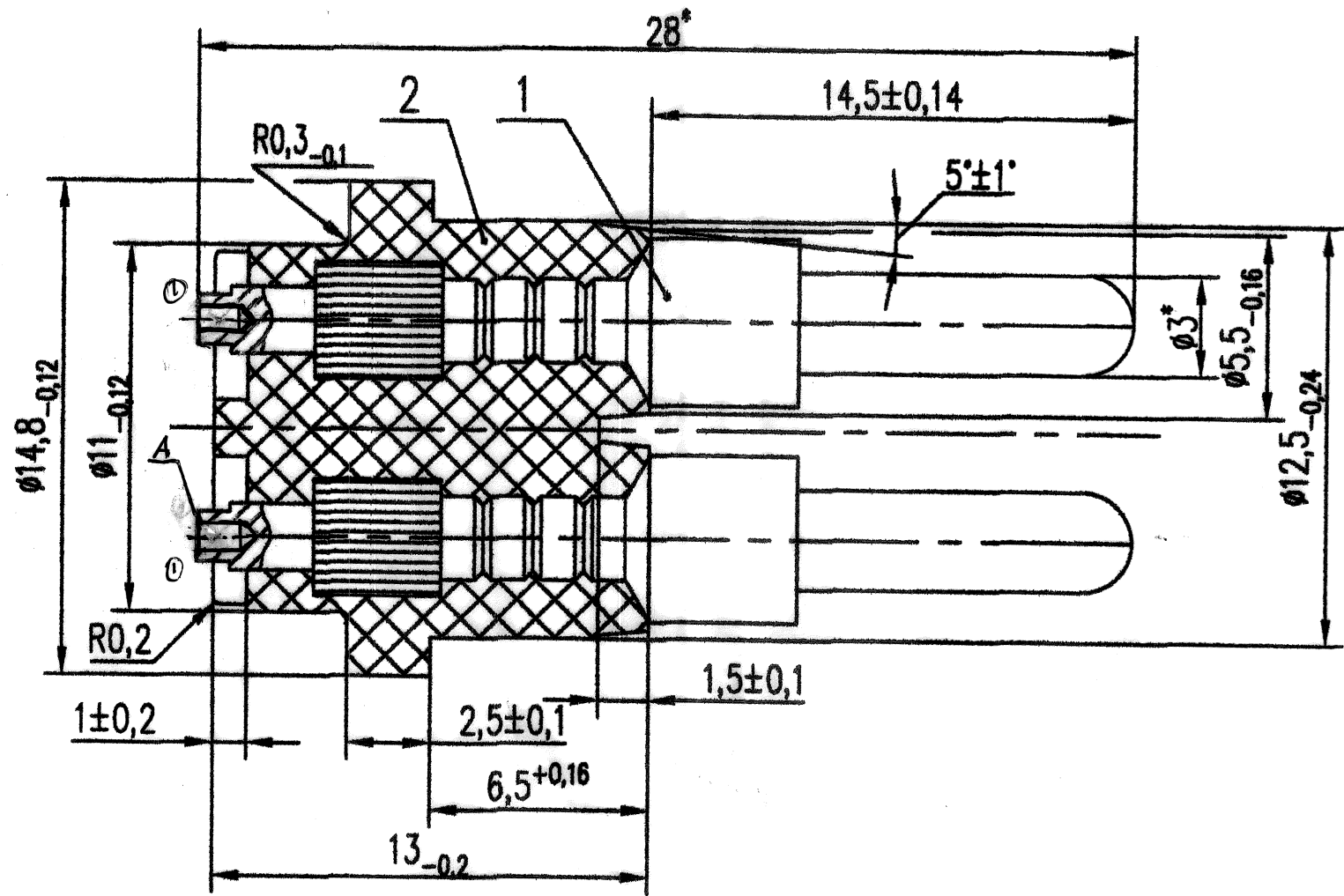
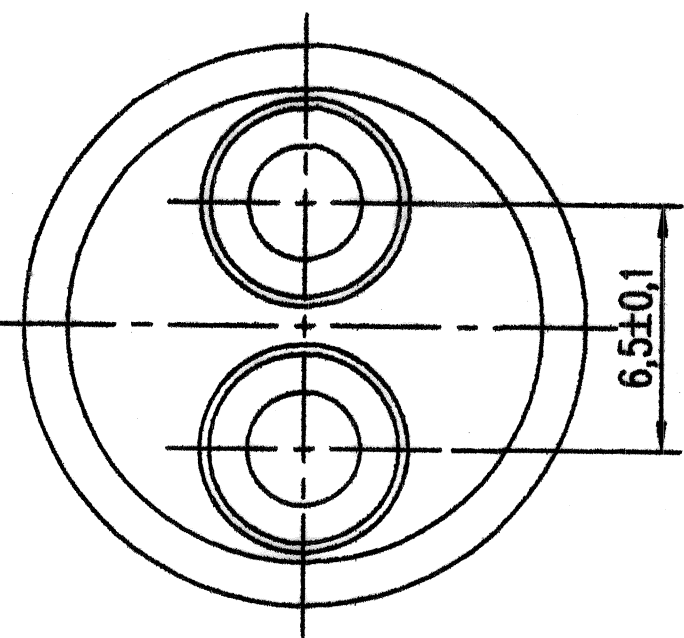

- 1\* Размеры для справок
- 2 Шероховатость поверхности в местах снятия обоя Ra12,5.
- 3 Деталь должна соответствовать инструкции 7536.25 000.00 139 ① ОПМ-587-000, группа качества поверхности 2.
- ① 4 После запрессовки стержень поз.1 сверлить глубиной 1,5<sup>+0,25</sup> со стороны А.

Изм.	Лист	N докум.	Проф.	Дата
1	1	ПМ150-2023	Сест	18.08.2023
2	1	ПМ236-2018	Сест	04.02.2018
Разраб.	Карейша			09.12.14
Проб.	Цыганкова			23.12.14
Т. контр.	Тимошенко			20.01.15
Н. контр.	Королева			31.08.15
Утв.	Тимошенко			20.01.15

5ПМ.551.015СБ

Контакт  
Сборочный чертёж

Лит.	Масса	Масштаб
Б	5,1 г	5:1
Лист	Листов 1	

ОАО "ВЗЭП"

Копировал

Формат А3